

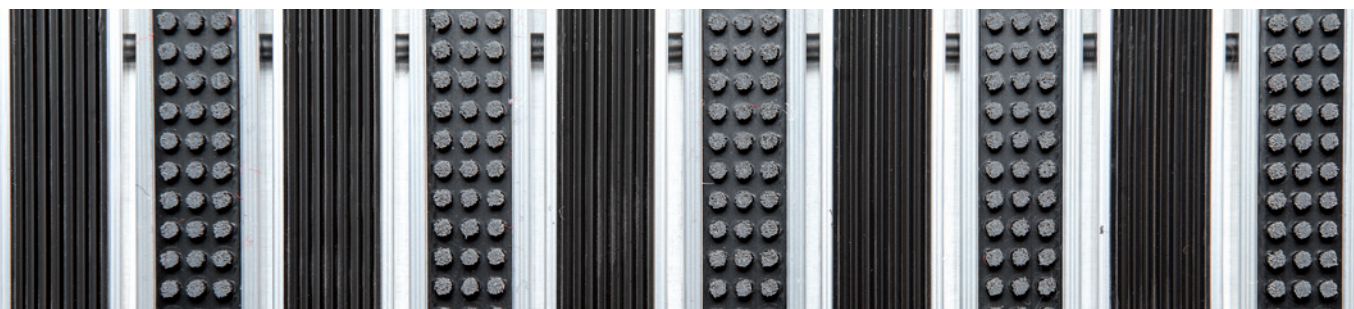

FICHE TECHNIQUE

REVÊTEMENT GOMME &
CASSETTES BROSSES

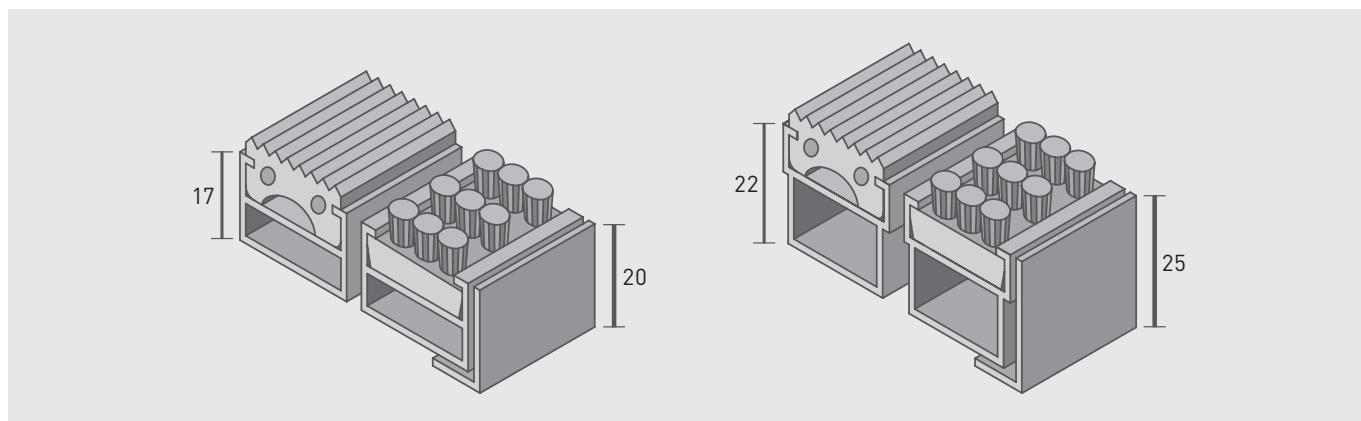

TYPE	ESPACE INTER-PROFILÉ	HAUTEUR
17 GCB	5 mm	17 mm
22 GCB	5 mm	22 mm

CADRE	DIMENSIONS (H x L x P)	MATIÈRE
20.	20 x 25 x 3	Aluminium
25.	25 x 25 x 3	Aluminium

DESCRIPTION : Tapis ouvert enroulable très résistant

PROFILÉS PORTEURS : Aluminium à l'épreuve du gauchissement avec sous-couche phonique

REVÊTEMENT DE TYPE GCB : Bandes de gomme, résistantes à l'usure et imputrescibles combinées à des profilés à cassettes garnis de brosses à alignement parallèle, résistantes à l'usure et imputrescibles

COLORIS GOMME : Noir - **COLORIS CASSETTES BROSSES :** Gris

LIAISON : Câbles en acier zingués entourés d'une gaine PVC

ESPACEMENT : Rondelles-entretoises en caoutchouc

Disponible en version renforcée.

Système de tapis d'entrée sur structure répondant aux normes d'accessibilité pour les entrées des bâtiments publics.